



HỒ SƠ NĂNG LỰC
PROFILE

기계 및 자동화 주식 회사
알파비나

MỤC LỤC | 목차

THƯ NGỎ

메시지

THÔNG TIN CÔNG TY

회사 정보

LỊCH SỬ HÌNH THÀNH

설비 역사

CHỨNG NHẬN ISO

사업자 등록증

CƠ CẤU CÔNG TY

조직도

NGUỒN NHÂN LỰC

인적 자원

LĨNH VỰC HOẠT ĐỘNG

전문 분야

SẢN PHẨM CỦA CÔNG TY

회사 제품

ĐỐI TÁC - KHÁCH HÀNG

파트너 고객



THƯ NGỎ | 메시지

Kính gửi Quý khách hàng và Đối tác !

CÔNG TY CỔ PHẦN CƠ KHÍ VÀ TỰ ĐỘNG HOÁ ALPHA VINA (Alpha Vina) xin gửi lời chào trân trọng nhất tới Quý khách hàng và Đối tác trong lĩnh vực sản xuất công nghiệp, công nghiệp phụ trợ và gia công cơ khí. Sự quan tâm, tin dùng của Quý vị luôn là mục tiêu, ý chí và tiền đề giúp chúng tôi vươn lên phát triển mạnh mẽ và bền vững.

Alpha Vina là Đơn vị Thiết kế, chế tạo, lắp đặt máy tự động, hệ thống tự động hóa, đồ gá gia công, dịch vụ gia công CNC trong sản xuất công nghiệp. Thế mạnh của chúng tôi là có đội ngũ Kỹ sư nhiều kinh nghiệm đã được đào tạo, làm việc tại Nhật Bản, Hàn Quốc về nước trực tiếp thiết kế, làm việc tạo ra sản phẩm cung cấp đến khách hàng.

Alpha Vina được thành lập ngày 22 tháng 12 năm 2020, qua thời gian hình thành và phát triển, hiện nay Công ty có 01 Trụ sở chính tại TP Bắc Giang, 01 Xưởng Chế tạo và lắp máy tại Cụm CN Thọ Xương, TP Bắc Giang, 01 Chi nhánh tại Thành phố Hồ Chí Minh và tiến tới thành lập Chi nhánh tại Hà Nội và một số tỉnh thành khác có Công nghiệp phát triển.

Alpha Vina với đội ngũ nhân sự giàu kinh nghiệm với triết lý luôn hướng tới sự hài lòng của khách hàng, cam kết đem lại những giải pháp, dịch vụ hiệu quả, phù hợp với đa dạng nhu cầu sản xuất và tự động hoá trong sản xuất công nghiệp. Chúng tôi tin tưởng rằng với sự nỗ lực không ngừng nhằm nâng cao uy tín và thương hiệu, khẳng định chất lượng và hiệu quả của sản phẩm sẽ luôn là đối tác đáng tin cậy của Quý khách hàng.

Alpha Vina luôn luôn : Minh Bạch- Trung Thực và Đạo Đức; Lãnh Đạo điều hành Doanh nghiệp với khẩu hiệu : Trí sáng, tâm an trái tim nhiệt huyết.

친애하는 고객 및 파트너 여러분!

ALPHA VINA 기계 및 자동화 주식 회사 (ALPHA VINA)는 산업 생산, 보조 산업 및 기계 가공 분야의 고객과 파트너에게 따뜻한 감사의 인사를 드립니다.

귀하의 관심과 신뢰는 저희가 강력하고 지속 반절로 나아 갈 수 있도록 돕는 목표, 의지 및 전제입니다.

ALPHA VINA는 산업 생산에서 CNC 가공 서비스, 가공품, 자동화 시스템, 자동화 기계의 설계, 제조, 설치회사입니다. 우리의 강점은 일본과 한국에서 훈련을 받고 일한 엔지니어팀을 보유한 것이고 그 숙련된 엔지니어는 직접 설계하고 제작합니다. ALPHA VINA는 2020년 12월 22일에 설립되었으며 현재 박장성, 박장시에 본사를 두고, 박장시 THO XUONG산업단지에 공장을 두고, 호치민시에 지사를 두고 있습니다. 그리고 산업이 발달한 하노이오 다른 지역에 지사를 설립하기 위해 노력하고 있습니다.

ALPHA VINA는 항상 고객 만족을 목표로한다는 철학을 갖고 산업 생산의 다양한 생산 및 자동화 요구 사항에 적합한 효과적인 솔루션과 서비스를 제공하기 위해 노력하는 숙련된 직원으로 구성된 회사입니다. 우리는 제품의 품질, 효율성 확보, 브랜드와 신뢰를 높이기 위한 끊임없는 노력을 통한 고객님의 신뢰할 수 있는 파트너가 될 것이라고 믿습니다.

ALPHA VINA는 투명하며 정직과 윤리를 항상 유지하고 밝은 지혜, 열정적인 마음이라는 슬로건으로 운영하겠습니다.

THÔNG TIN CÔNG TY | 회사 정보

Tên tiếng Việt : CÔNG TY CP CƠ KHÍ VÀ TỰ ĐỘNG HÓA ALPHA VINA

Họsãp : ALPHA VINA 기계 및 자동화 합자회사

Địa chỉ : Lô B3, B4 đường Lê An, P. Trần Nguyên Hãn, Tp Bắc Giang, Tỉnh Bắc Giang

주소 : 박장성 박장시 편응엔한구 레안 거리 B4 부지 B3

Đ/C nhà máy : Lô 14+15 Cụm CN Thọ Xương, Phường Thọ Xương, Tp Bắc Giang, Tỉnh Bắc Giang

공장 주소 : 박장성 박장시 토수영구 토수웅 산업단지 14+15번지

MST : 2400901330

Hotline : +84 988 168 122 - +84 913 257 470

Số tài khoản : 4315901330 - tại Ngân hàng BIDV - CN Bắc Giang

: 66901330 – Tại ngân hàng Techcombank – CN Bắc Giang

Email : Vietngahut@alphavni.com – Alphavina.info@gmail.com

Website : www.alphavni.com

QUÁ TRÌNH HÌNH THÀNH XÂY DỰNG VÀ PHÁT TRIỂN

회사 설립 및 발달

HÌNH THÀNH | 설립

Được thành lập bởi những chuyên gia giàu kinh nghiệm Dẫn tạo được niềm tin, CÔNG TY CP CƠ KHÍ VÀ TỰ ĐỘNG HÓA ALPHA VINA chính thức thành lập ngày 22 tháng 12 năm 2020 nhằm mở rộng quy mô hoạt động và cơ cấu ngành nghề.

산업구조 및 활동규모를 확대하기 위한 ALPHA VINA MECHANICAL AND AUTOMATION JOINT STOCK COMPANY는 2020년 12월 22일에 설립되었습니다.

XÂY DỰNG | 구축

Trải qua quá trình hình thành và phát triển CÔNG TY CP CƠ KHÍ VÀ TỰ ĐỘNG HÓA ALPHA VINA thi công đều được các chủ đầu tư, khách hàng đánh giá cao về chất lượng, tiến độ, thẩm mỹ và về cả giá thành.

ALPHA VINA MECHANICAL AND AUTOMATION JOINT STOCK COMPANY의 제품들은 품질, 진도, 심미적 및 원가에 대해 투자자와 고객님 모두 높은 평가를 받았습니다.

PHÁT TRIỂN | 개발

Chúng tôi chọn “ Cho đi để Nhận lại ” là phương châm hành động xuyên suốt, thực hiện dịch vụ bằng trái tim tận tâm để hướng đến nguyên tắc hợp tác đôi bên cùng có lợi. Chúng tôi cam kết đáp ứng đúng nhu cầu, mang đến sự hài lòng cao nhất cho khách hàng và mang đến công trình và dịch vụ chất lượng tốt nhất theo thời gian.

우리는 “ 받기 위해 주는 것”을 항상 실천의 모토로 선택하고 상생협력 원칙을 향해서 헌신적인 마음으로 서비스를 실시합니다. 우리는 고객을 만족 시키기 위해 고객님의 요구에 대응하고 최고 품질과 서비스를 제공할 것을 약속합니다

SỞ KẾ HOẠCH VÀ ĐẦU TƯ
TỈNH BẮC GIANG
PHÒNG ĐĂNG KÝ KINH DOANH

CỘNG HÒA XÃ HỘI CHỦ NGHĨA VIỆT NAM
Độc lập – Tự do – Hạnh phúc

**GIẤY CHỨNG NHẬN ĐĂNG KÝ DOANH NGHIỆP
CÔNG TY CỔ PHẦN**

Mã số doanh nghiệp: 2400901330

Đăng ký lần đầu: ngày 22 tháng 12 năm 2020

Đăng ký thay đổi lần thứ: 1, ngày 28 tháng 09 năm 2022

1. Tên công ty

Tên công ty viết bằng tiếng Việt: CÔNG TY CP CƠ KHÍ VÀ TỰ ĐỘNG HÓA
ALPHA VINA

Tên công ty viết bằng tiếng nước ngoài:

Tên công ty viết tắt:

2. Địa chỉ trụ sở chính

Lô B3, B4 khu dịch vụ thương mại đường Lê An, Phường Trần Nguyên Hãn, Thành phố Bắc Giang, Tỉnh Bắc Giang, Việt Nam

Điện thoại:

Fax:

Email:

Website:

3. Vốn điều lệ

Vốn điều lệ: 9.000.000.000 đồng.

Bằng chữ: Chín tỷ đồng

Mệnh giá cổ phần: 10.000 đồng

Tổng số cổ phần: 900.000

4. Người đại diện theo pháp luật của công ty

* Họ và tên: NGUYỄN VĂN HÙNG

Giới tính: Nam

Chức danh: Chủ tịch hội đồng quản trị

Sinh ngày: 21/10/1976

Dân tộc: Kinh

Quốc tịch: Việt Nam

Loại giấy tờ pháp lý của cá nhân: Chứng minh nhân dân

Số giấy tờ pháp lý của cá nhân: 024076002187

Ngày cấp: 25/04/2021

Nơi cấp: Cục Cảnh sát quản lý hành chính về trật tự xã hội

Địa chỉ thường trú: Tổ 1B, Phường Trần Nguyên Hãn, Thành phố Bắc Giang, Tỉnh Bắc Giang, Việt Nam

Địa chỉ liên lạc: Tổ 1B, Phường Trần Nguyên Hãn, Thành phố Bắc Giang, Tỉnh Bắc Giang, Việt Nam

TRƯỞNG PHÒNG

NGUYỄN VŨ ĐIỀN

LĨNH VỰC HOẠT ĐỘNG | 전문 분야



TỰ ĐỘNG HÓA - 오토메이션 :

Máy tự động - 자동 설비

Robot công nghiệp - 산업용 로봇

Hệ thống băng tải - 재무 시스템

Dây chuyền sản xuất - 컨베이어 시스템

ĐỒ GÁ - JIG & FIXTURE

Jig Hạn - 지그 한

Jig lắp ráp - 조립 지그

Jig kiểm tra - 검사 지그

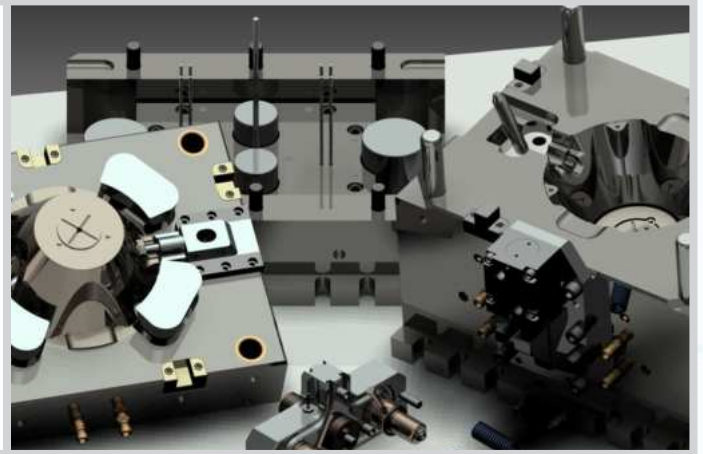

SX - MANUFACTURING, MACHINING

Chế tạo máy - 설비 제작

Gia công đồ gá - 가공 지그

Gia công chi tiết - 고급 처리

CAD hóa bản vẽ - 부품 가공



TỦ ĐIỆN - 전기 캐비닛

Hệ thống điều khiển - 전기 캐비닛

Hệ thống SCADA, HMI - SCADA, HMI 시스템

Lập trình điều khiển PLC - PLC 제어 프로그래밍

Thiết kế tủ điện - 전기 캐비닛 설계



TẦM NHÌN - SỨ MỆNH | 비전, 미션

GÓP PHẦN VÀO CUỘC CÁCH MẠNG CÔNG NGHIỆP CỦA NƯỚC NHÀ.

Là một đơn vị cung cấp thiết bị và giải pháp cơ khí, CÔNG TY CP CƠ KHÍ VÀ TỰ ĐỘNG HÓA ALPHA VINA đưa những công nghệ tiên tiến, hiệu quả, phù hợp với từng Khách hàng. Mục tiêu hướng tới năng lực của các đơn vị sản xuất trong nước tiệm cận và dẫn ngang bằng với các nhà sản xuất trên thế giới.

베트남의 산업혁명에 기여함.

기계 장비 및 솔루션 제공업체인 ALPHA VINA MECHANICAL AND AUTOMATION JOINT STOCK COMPANY는 각 고객님에게 적합한 첨단과 효과적인 기술을 제공합니다. 목표는 세계 제조사와 동등한 수준에 도달하는 것입니다.



TẦM NHÌN 비전

Với phương châm lấy lợi ích Khách hàng là lợi ích Công ty và mục tiêu trở thành đối tác đích thực của Quý Đối tác, Chúng tôi không ngừng phát triển nguồn nhân lực, đầu tư công nghệ, hoàn thiện thể chế và quy chuẩn hóa quy trình hoạt động nhằm mang đến Quý Đối tác những sản phẩm toàn diện về Chất lượng - Tiến độ - Dịch vụ - Giá cả.

고객의 이익은 회사 이익이라는 모토와 파트너가 되는 목표로 끊임없이 인적 자원 개발, 기술 투자, 제도 보완, 프로세스 표준화를 통한 파트너에게 품질, 진도, 서비스.



SỨ MỆNH 미션

GIÁ TRỊ CỐT LÕI | 핵심 가치



GIÁ TRỊ CỐT LÕI | 핵심 가치

Với tôn chỉ hoạt động “ Vì sự thịnh vượng của khách hàng ”, Chúng tôi coi thành công của quý khách hàng là thành công của mình, Chúng tôi hiểu rằng sự tin tưởng của khách hàng chính là tài sản quý giá nhất.

Chúng tôi là "khách hàng của khách hàng" là kinh doanh để khách hàng thành công. Khách hàng của chúng tôi là khách hàng của khách hàng. Chúng tôi tin tưởng vào khách hàng và khách hàng của chúng tôi. Chúng tôi tin tưởng vào khách hàng và khách hàng của chúng tôi.

TRIẾT LÝ KINH DOANH | 경영철학

Trong quá trình hoạt động chúng tôi luôn tuân thủ các nguyên tắc sau:

Chúng tôi luôn tuân thủ các nguyên tắc sau:



CHẤT LƯỢNG | 품질

Với mong muốn làm nên những sản phẩm tốt nhất, ưu việt nhất trong lĩnh vực sản xuất công nghiệp, đáp ứng sự kỳ vọng của khách hàng.

Chúng tôi là công ty sản xuất hàng đầu trong ngành công nghiệp. Chúng tôi luôn tuân thủ các nguyên tắc sau:



THẨM MỸ | 심미적

Đội ngũ Kỹ sư, Kiến trúc sư trẻ, nhiệt tình, táo bạo và đầy sáng tạo của chúng tôi sẽ mang đến sản phẩm của bạn những thiết kế hoàn hảo, tinh tế nhất.

Chúng tôi là công ty sản xuất hàng đầu trong ngành công nghiệp. Chúng tôi luôn tuân thủ các nguyên tắc sau:



TIẾT KIỆM | 절약

Chúng tôi lựa chọn những vật liệu bền bỉ, thiết kế tối ưu với giá thành tốt nhất. Khách hàng sẽ nhận được sự tư vấn để có thể lựa chọn giải pháp phù hợp với lĩnh vực đầu tư của mình.

Chúng tôi là công ty sản xuất hàng đầu trong ngành công nghiệp. Chúng tôi luôn tuân thủ các nguyên tắc sau:

고객님의 만족은 우리의 성공입니다



“

“ SỰ HÀI LÒNG CỦA KHÁCH HÀNG
LÀ THÀNH CÔNG CỦA CHÚNG TÔI ”

CHÍNH SÁCH HOẠT ĐỘNG | 운영정책



“ Với chính sách hoạt động đạt hiệu quả cao, chúng tôi đã tạo cho mình một vị trí vững vàng trên thị trường nói chung và đối tác nói riêng. Hiện nay, chúng tôi đã và đang phục vụ cho rất nhiều khách hàng trên khắp các tỉnh thành trong nước và khu vực ”

매우 효과적인 운영 정책으로 우리는 일반 시장에서 확고한 자리를 마련했습니다. 현재 우리는 많은 고객들에서 서비스를 공급하고 있습니다.

CHẤT LƯỢNG CAO | 고품질

Nhận thấy chất lượng và uy tín là yếu tố quyết định sự thỏa mãn của khách hàng, chúng tôi xem việc đảm bảo tiến độ và chất lượng dịch vụ là mục tiêu chiến lược trong sự nghiệp phát triển của mình.

품질과 신뢰가 고객만족의 결정요인으로 인식되어 우리는 서비스 품질과 진도를 확보하는 것을 자신의 성장 경력에 전략적 목표로 삼고 있습니다.

SÁNG TẠO | 창조적

Chúng tôi không ngừng tìm tòi, phát triển cải tiến, nâng cao chất lượng dịch vụ cũng như đổi mới khả năng cung ứng dịch vụ, mang lại những giá trị tiện ích phù hợp nhất với lợi ích của khách hàng.

품질과 신뢰가 고객만족의 결정요인으로 인식되어 우리는 서비스 품질과 진도를 확보하는 것을 자신의 성장 경력에 전략적 목표로 삼고 있습니다.

CHUYÊN NGHIỆP | 전문적인

Dịch vụ của chúng tôi được vận hành bởi đội ngũ nhân sự, kỹ sư, kiến trúc sư với nhiều kinh nghiệm. Đội công nhân lành nghề luôn chủ động trong công việc.

품질과 신뢰가 고객만족의 결정요인으로 인식되어 우리는 서비스 품질과 진도를 확보하는 것을 자신의 성장 경력에 전략적 목표로 삼고 있습니다.

NỖ LỰC | 노력

Với sự đoàn kết, vững mạnh cùng sự ủng hộ của Quý khách hàng, chúng tôi chắc chắn sẽ gặt hái được nhiều thành công hơn nữa trong tương lai để cùng mang đến thành công cho tất cả đối tác và khách hàng.

고객의 지지로 우리는 앞으로 더 많은 성공을 거두어 모든 파트너와 고객에게 성공을 가져 줄 것입니다.

SƠ ĐỒ TỔ CHỨC | 조직도

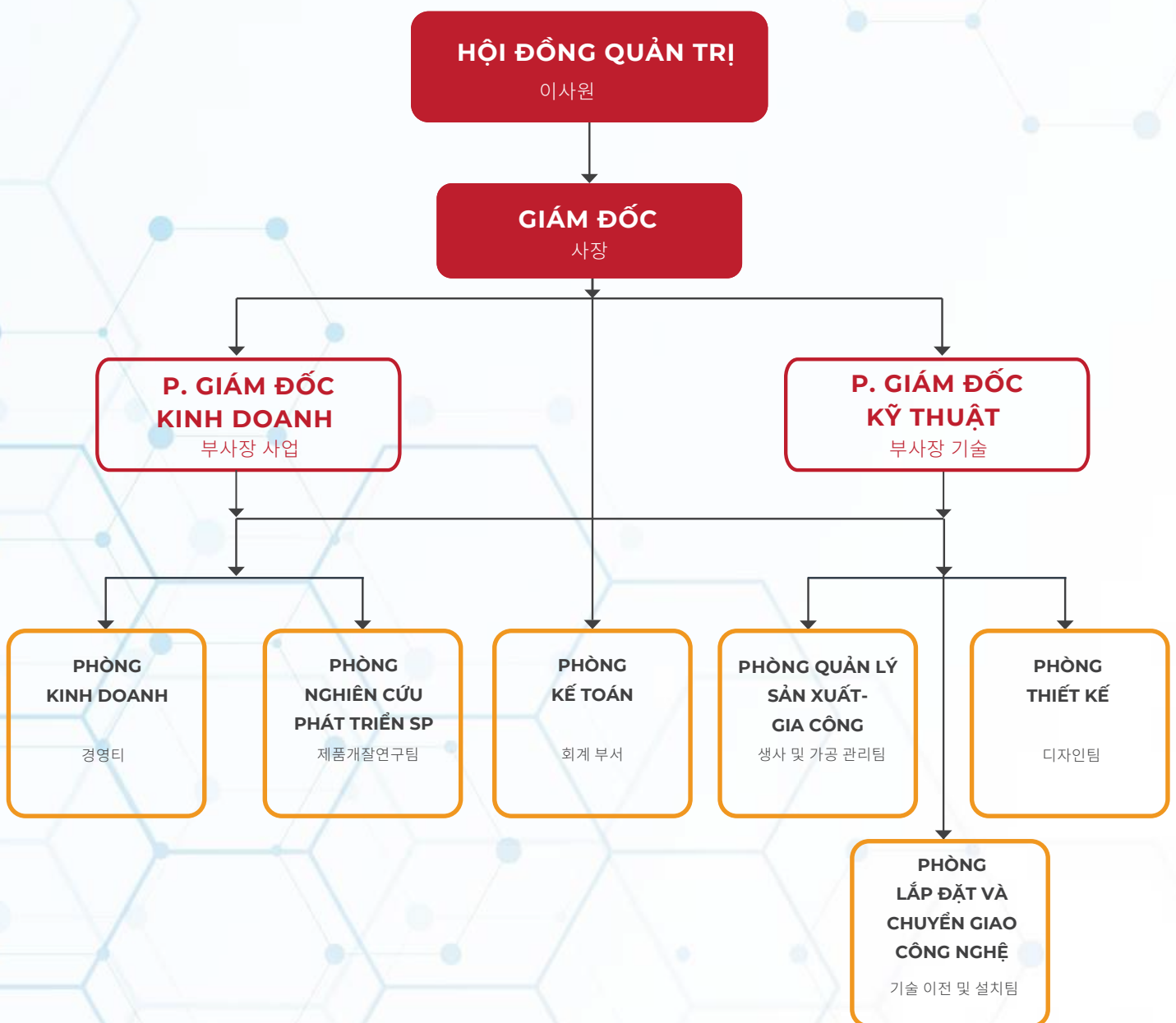

NĂNG LỰC NHÂN SỰ | 인적 자원 역량



Với sự nhiệt tình, trẻ trung, năng động của mình, đội ngũ kỹ thuật CÔNG TY CP CƠ KHÍ VÀ TỰ ĐỘNG HÓA ALPHA VINA luôn tự hào mang đến cho khách hàng nét đặc trưng riêng bằng tất cả tình yêu, sự nhiệt huyết và niềm đam mê của mình. Đội ngũ nhân viên dày dặn kinh nghiệm từ khâu thiết kế đến sản xuất, mang lại sự hài lòng và yên tâm cho khách hàng.

열정, 젊음, 역동성을 갖춘 ALPHA VINA MECHANICAL AND AUTOMATION JOINT STOCK COMPANY의 기술팀은 항상 사랑과 열정, 열정으로 고객에게 고유한 특성을 제공하는 것을 자랑스럽게 생각합니다. 저희 직원은 설계부터 시공까지 경험이 풍부하여 고객에게 만족과 안심을 드립니다.



Dây Chuyển Sản Xuất, Máy Tự Động – 생산 라인 설치, 자동설비

Tư vấn giải pháp, thiết kế, chế tạo, lắp đặt dây chuyền sản xuất, máy móc tự động hoàn toàn, các giải pháp nâng cao năng suất, chất lượng. Các dịch vụ liên quan.

솔루션, 설계, 제조, 생산 라인 설치, 자동설비, 생산성 및 품질 향상에 대한 컨설팅하고 관련 서비스 공급

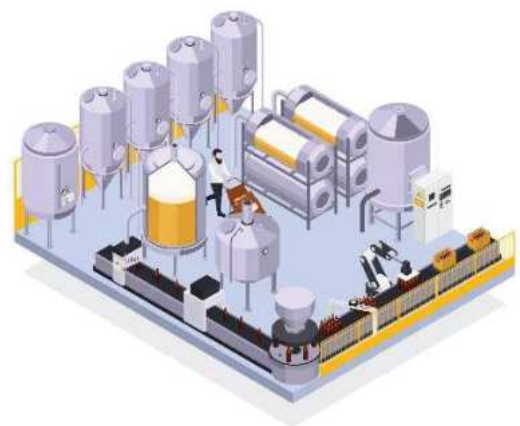

HỆ THỐNG SỬ DỤNG ROBOT | 로봇을 이용한 시스템

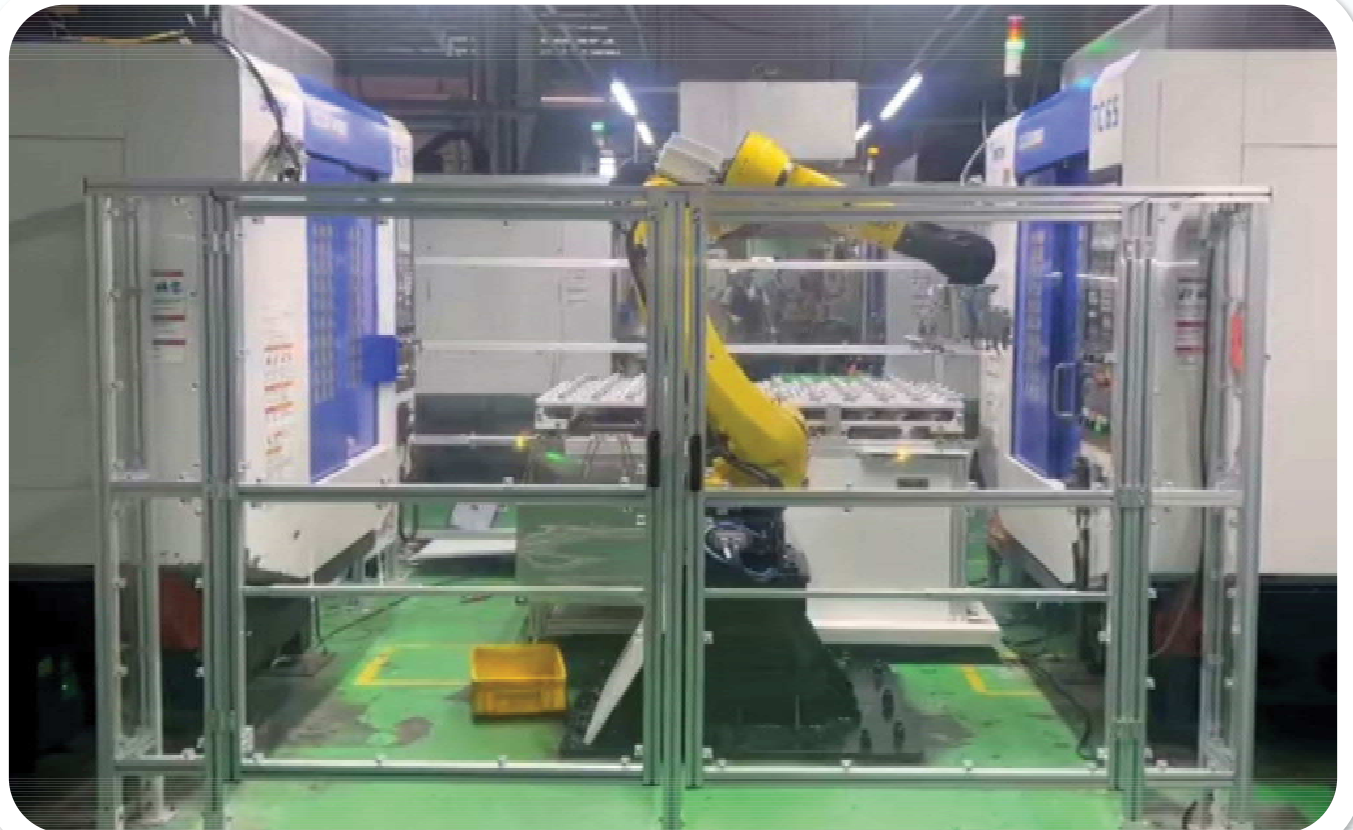

SẢN PHẨM CỦA CÔNG TY | 회사 제품

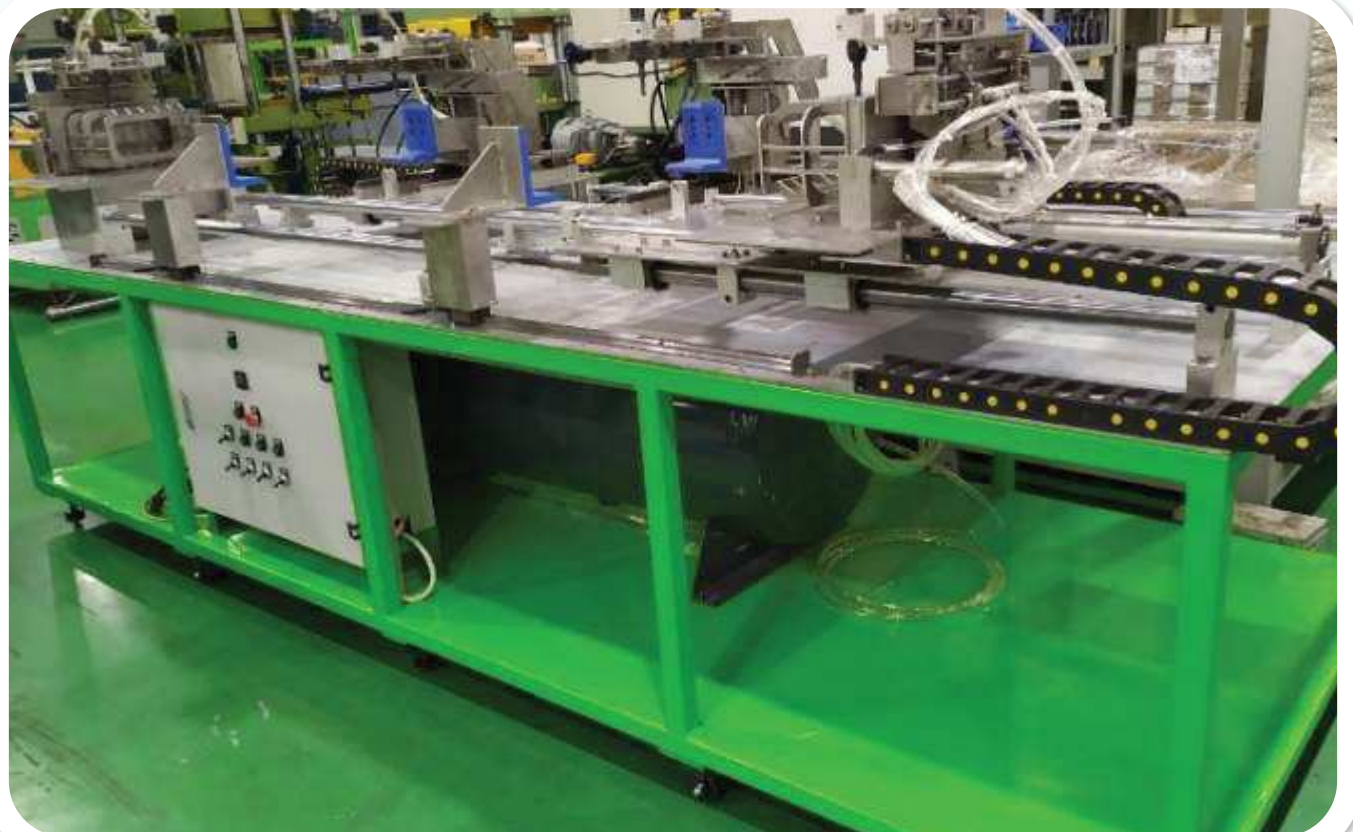

Đồ gá - Jig & Fixture

Thiết kế, chế tạo, lắp đặt hệ thống đồ gá, jig gia công, jig kiểm tra...

지스 시스템, 가동지그, 검사지그등 설계, 제작 및 설치

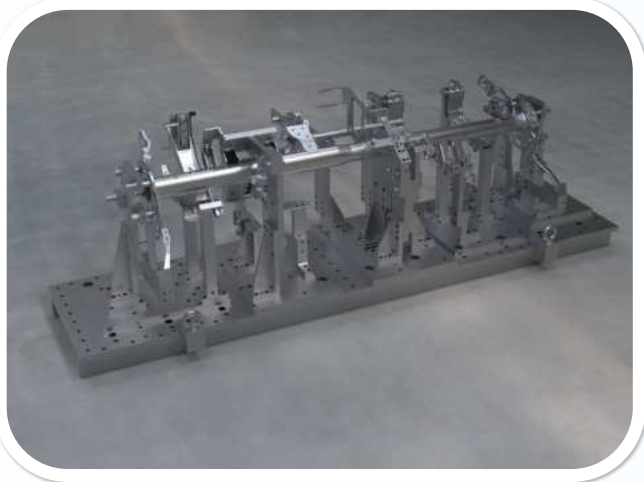

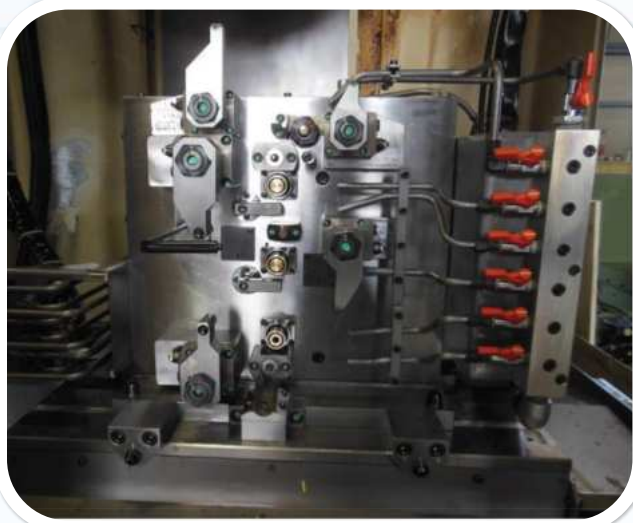

Tủ Điện - 전자 캐비닛

Lập bản vẽ điện, đấu nối & lắp đặt các loại tủ điện.

전기 도면을 제작하고 전기 캐비닛을 연결 및 설치합니다.



SẢN PHẨM CỦA CÔNG TY | 회사 제품

Sản xuất, gia công - 생산 및 가공

Thiết kế, gia công cơ khí chính xác, gia công theo bản vẽ, chế tạo máy theo yêu cầu.
설계, 정밀 가공, 도면에 따른 고공, 요청에 따른 설비 제작

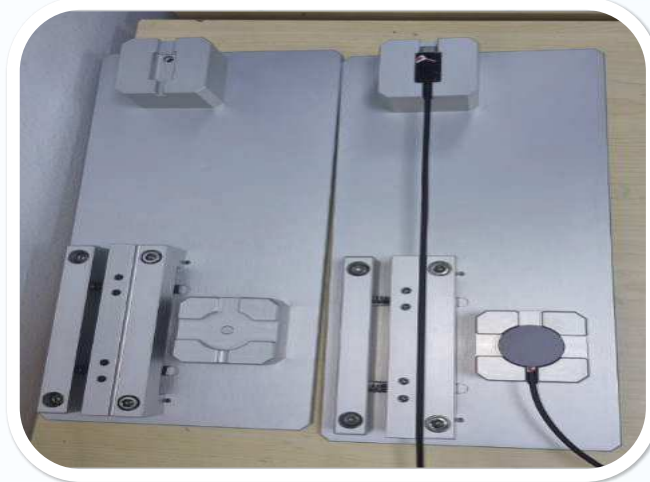

Dịch vụ CAD hóa bản vẽ - 도면을 CAD화 서비스

- Tạo bản vẽ, Cad hóa các bản vẽ
- Cad hóa các bản vẽ giấy, PDF
- Sử dụng các file có đuôi: DXF, DWG, STEP, IGES, PARASOLID
- 도면 제작, 도면 CAD화
- 종이/PDF인 도면 CAD화
- DXF, DWG, STEP, IGES, PARASOLID 각 파일 적용

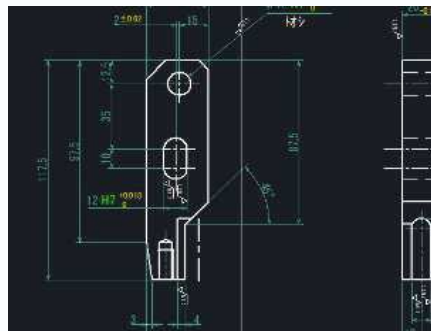

2D(CAD 데이터) 생성
Vẽ bản vẽ 2D với file CAD

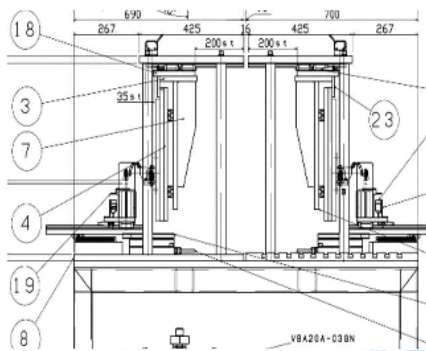

종이/PDF 도면/
Bản vẽ giấy



3D(CAD 데이터) 생성 / Vẽ bản vẽ 3D
간섭 확인 / Kiểm tra giao nhau
• 움직임 확인 / kiểm tra hành trình
조립 도면 / Lập bản vẽ lắp

QUY TRÌNH SẢN XUẤT | 생산 프로세스

STEP
01

NHẬN YÊU CẦU KỸ THUẬT

기술 요구 사항 접수

STEP
02

THIẾT KẾ CƠ KHÍ, THIẾT KẾ ĐIỆN

기계설계, 전기설계

STEP
03

GIA CÔNG CHI TIẾT

파트 가공

STEP
04

LẮP RÁP

조립

STEP
05

KIỂM TRA SAU LẮP RÁP

조립 후 점검

STEP
06

KHÁCH HÀNG NGHIỆM THU

고객 수용

STEP
07

LẮP ĐẶT TẠI NHÀ MÁY KHÁCH HÀNG

고객 공장에 설치

DỰ ÁN ĐÃ THỰC HIỆN | 완료 프로젝트

STT	Tên dự án	Đối tác	Hình ảnh	Thời gian thực hiện
1	JIG VF33	Công ty CP Thiết bị và Giải pháp Cơ khí AUTOMECH		Năm 2022
2	Hệ thống băng tải thao tác	Công ty TNHH HAN KANG Việt Nam	2022-Bang tai xich	Tháng 7 2022
3	Thiết bị sơn tĩnh X-Y LINE	Công ty TNHH HAN KANG Việt Nam	2023-SON	Tháng 9 Năm 2023
4	Thiết bị sơn mù bảo hiểm bán tự động	Công ty TNHH HAN KANG Việt Nam	2023-SON MU	Tháng 12 Năm 2023
5		Công ty Cổ phần Sản xuất và Thương Mại Nhựa Phú Thái		
6	Thiết bị gia công sản phẩm nhựa	Công ty TNHH THE ONE TECHNOLOGY VINA	2023-GIA CONG NHUA	Tháng 7-8 năm 2023
7	Thiết bị gia nhiệt sản phẩm trước đúc	Công ty TNHH THE ONE TECHNOLOGY VINA	2023-May gia nhiet san pham	Tháng 12-2023
8	Máy ép màng li-non	Công ty TNHH THE ONE TECHNOLOGY VINA	2022-MAY EP LINON	Tháng 1-2022
9	JIG Gia công sản phẩm	Công ty TNHH MTV SJ TECH Việt Nam	2023-SJTECH	Từ Tháng 10-2023
10	Thiết bị cấp phối sản phẩm OP30	Công ty TNHH Công nghiệp STRONG WAY Vinh Phúc	2023-SHAFT OP30	Tháng 5 -2023
11	Hệ thống robot cấp phối sản phẩm K0R	Công ty TNHH Công nghiệp STRONG WAY Vinh Phúc	2023-robot K0R	Tháng 8-10 năm 2023
12	Máy kiểm tra lưu lượng	Công ty TNHH Công nghiệp STRONG WAY Vinh Phúc	2022-MAY KIEM TRA LUU LUONG	Tháng 6/2022
13	Hệ thống robot cấp phối cover water pump	Công ty TNHH Công nghiệp STRONG WAY Vinh Phúc	2022-ROBOT COVER WATER PUMP	

STT	프로젝트 이름	파트너	영상	실행 시간
1	지그 VF33	AUTOMECH 기계 장비 및 솔루션 주식회사		2022
2	운영 컨베이어 시스템	HAN KANG 베트남 유한회사	2022-체인 이어 상태	7 2022
3	X-Y LINE 분체도장설비	HAN KANG 베트남 유한회사	2023-페인트	9월 23일
4	반자동 헬멧 도장 장비	HAN KANG 베트남 유한회사	2023-손무	12월 23일
5		푸타이 플라스틱 생산 및 무역 합작회사		
6	플라스틱 제품 가공 장비	더원테크놀로지비니(주)	2023-플라스틱 가공	2023년 7-8월
7	성형 전 제품을 가열하는 장비	더원테크놀로지비니(주)	2023-히터 제품	12월 23일
8	Li-non 멤브레인 프레스 기계	더원테크놀로지비니(주)	2022-LINON 보도자료	1월 22일
9	JIG 가공제품	SJ TECH 베트남 유한 회사	2023-SJTECH	2023년 10월
10	OP30 제품 공급 장치	STRONG WAY 빈푹공업회사(주)	2023-샤프트 OP30	5월 23일
11	K0R 제품 공급 로봇 시스템	STRONG WAY 빈푹공업회사(주)	2023-로봇 K0R	2023년 8-10월
12	유량 시험기	STRONG WAY 빈푹공업회사(주)	2022-유량 테스터	Jun-22
13	커버 워터펌프 바 피딩 로봇 시스템	STRONG WAY 빈푹공업회사(주)	2022-로봇커버워터펌프	

DỰ ÁN ĐÃ THỰC HIỆN | 완료 프로젝트

DỰ ÁN: HỆ THỐNG BĂNG TẢI THAO TÁC - ĐỐI TÁC: CÔNG TY TNHH HAN KANG VIỆT NAM - THỜI GIAN THỰC HIỆN: THÁNG 7 2022

프로젝트: 컨베이어 이송 시스템 - 파트너: HAN KANG VIETNAM COMPANY LIMITED - 구현 시기: 2022년 7월



DỰ ÁN: JIG VF33 - ĐỐI TÁC: CÔNG TY CP THIẾT BỊ VÀ GIẢI PHÁP CƠ KHÍ AUTOMECH - THỜI GIAN THỰC HIỆN: NĂM 2022

프로젝트: JIG VF33 - 파트너: AUTOMECH MECHANICAL EQUIPMENT AND SOLUTIONS JOINT STOCK COMPANY - 구현 시기: 2022



DỰ ÁN ĐÃ THỰC HIỆN | 완료 프로젝트

DỰ ÁN: MÁY ÉP MÀNG LI - NON - ĐỐI TÁC: CÔNG TY TNHH THE ONE TECHNOLOGY VINA - THỜI GIAN THỰC HIỆN: THÁNG 1-2022
프로젝트: LI - 비막 프레스기 - 파트너: THE ONE TECHNOLOGY VINA COMPANY LIMITED - 구현 시기: 2022년 1월



DỰ ÁN: MÁY KIỂM TRA LƯU LƯỢNG - ĐỐI TÁC: CÔNG TY TNHH CÔNG NGHIỆP STRONG WAY VĨNH PHÚC - THỜI GIAN: THÁNG 6/2022
프로젝트: 흐름 테스트 기계 - 파트너: STRONG WAY VINH PHUC INDUSTRIAL COMPANY LIMITED - 시간: 2022년 6월



DỰ ÁN: HỆ THỐNG ROBOT CẤP PHÔI COVER WATER PUMP - ĐỐI TÁC: CÔNG TY TNHH CÔNG NGHIỆP STRONG WAY VĨNH PHÚC
프로젝트: 커버 워터 펌프 채용 레벨링 로봇 시스템 - 파트너: STRONG WAY VINH PHUC INDUSTRIAL COMPANY LIMITED



DỰ ÁN ĐÃ THỰC HIỆN | 완료 프로젝트

DỰ ÁN: THIẾT BỊ GIA CÔNG SP NHỰA - ĐỐI TÁC: CÔNG TY TNHH THE ONE TECHNOLOGY VINA - THỜI GIAN : THÁNG 7-8 NĂM 2023

프로젝트: 플라스틱 가공 장비 - 파트너: THE ONE TECHNOLOGY VINA COMPANY LIMITED - 시간: 2023년 7월~8월



DỰ ÁN: THIẾT BỊ GIA NHIỆT SẢN PHẨM TRƯỚC ĐÚC - ĐỐI TÁC: CÔNG TY TNHH THE ONE TECHNOLOGY VINA - THỜI GIAN : THÁNG 12-2023

프로젝트: 사전 주조 제품 가열 장비 - 파트너: THE ONE TECHNOLOGY VINA COMPANY LIMITED

- 시기: 2023년 12월



DỰ ÁN ĐÃ THỰC HIỆN | 완료 프로젝트

DỰ ÁN: HỆ THỐNG ROBOT CẤP PHÔI SẢN PHẨM K0R - ĐỐI TÁC: CÔNG TY TNHH CÔNG NGHIỆP STRONG WAY VĨNH PHÚC
- THỜI GIAN : THÁNG 8-10 NĂM 2023

프로젝트: K0R 제품 유방 수평 조절 로봇 시스템 - 파트너: STRONG WAY VINH PHUC INDUSTRIAL COMPANY LIMITED

- 시기: 2023년 8월~10월



DỰ ÁN: THIẾT BỊ CẤP PHÔI SẢN PHẨM OP30 - ĐỐI TÁC: CÔNG TY TNHH CÔNG NGHIỆP STRONG WAY VĨNH PHÚC
- THỜI GIAN : THÁNG 5 - 2023

프로젝트: OP30 제품 유방 수평 조절 장비 - 파트너: STRONG WAY VINH PHUC INDUSTRIAL COMPANY LIMITED

- 기간: 2023년 5월



DỰ ÁN ĐÃ THỰC HIỆN | 완료 프로젝트

DỰ ÁN: JIG GIA CÔNG SẢN PHẨM - ĐỐI TÁC: CÔNG TY TNHH MTV SJ TECH VIỆT NAM - THỜI GIAN : THÁNG 10 NĂM 2023
프로젝트: 제품 처리 JIG - 파트너: SJ TECH VIETNAM COMPANY LIMITED - 시간: 2023년 10월

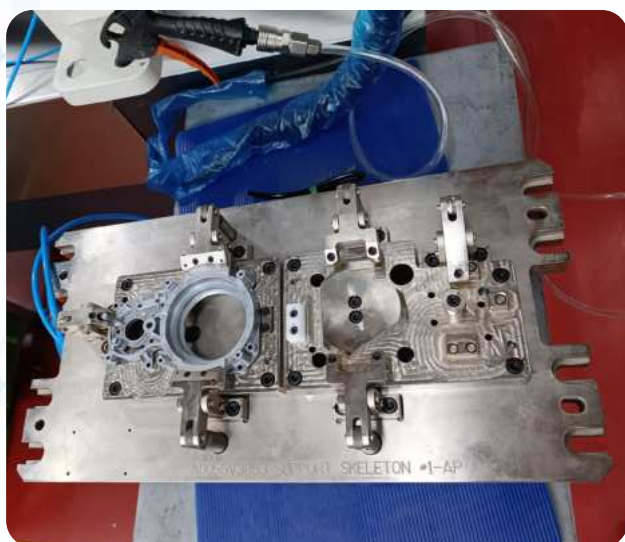
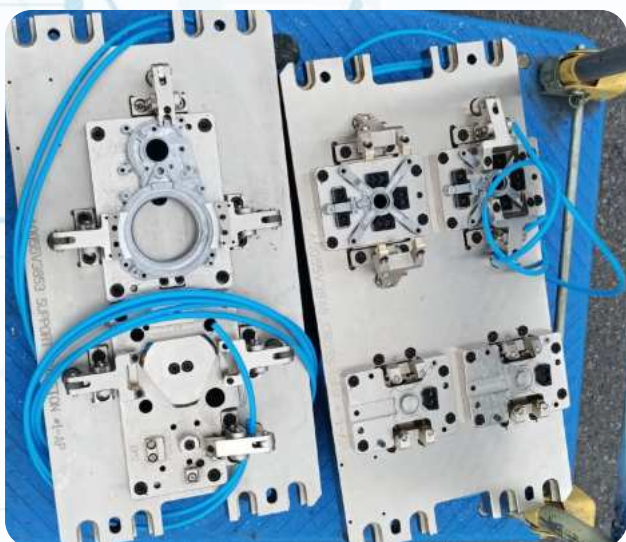

DỰ ÁN ĐÃ THỰC HIỆN | 완료 프로젝트

DỰ ÁN: THIẾT BỊ SƠN TĨNH X-Y LINE - ĐỐI TÁC: CÔNG TY TNHH HAN KANG VIỆT NAM - THỜI GIẠN : THÁNG 9 NĂM 2023
프로젝트: X-Y 라인 고정 코팅 장비 - 파트너: HAN KANG VIETNAM COMPANY LIMITED - 시기: 2023년 9월



DỰ ÁN ĐÃ THỰC HIỆN | 완료 프로젝트

DỰ ÁN: THIẾT BỊ SƠN MŨ BẢO HIỂM BÁN TỰ ĐỘNG - ĐỐI TÁC: CÔNG TY TNHH HAN KANG VIỆT NAM - THỜI GIAN : THÁNG 12 NĂM 2023
프로젝트: 반자동 헬멧 도장 장비 - 파트너: HAN KANG VIETNAM CO., LTD - 시기: 2023년 12월

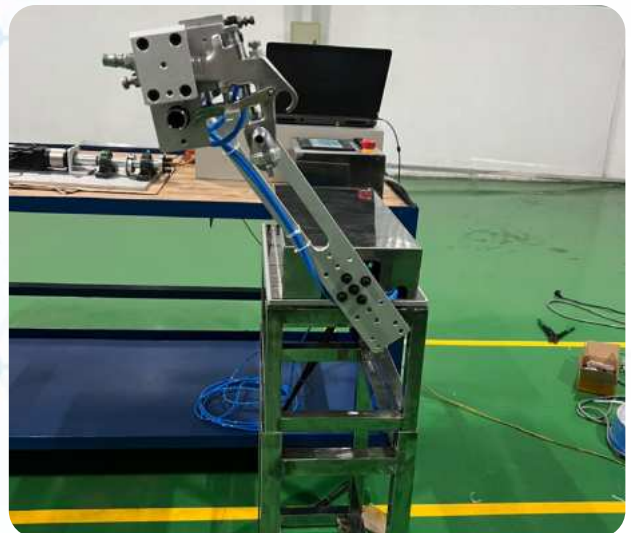

ĐỐI TÁC KHÁCH HÀNG | 파트너 고객

SWICO

FUMEE

ALPHA VIET NAM
FUTURE CONSTRUCTION

BIDV

TECHCOMBANK

Cominix

VAP
Vietnam Acid Parts Company Limited

THE ONE
Technology vna

DAL
Brass - Copper

TEXON

HK

SWICO

AUTOMECH
MECHANICAL EQUIPMENT AND SOLUTIONS

GE Nation

THK

VINFAST

HAO YANG RUBBER CO. LTD

ASC
SỰ THỊNH - HẠNH - CHẤT LƯỢNG

ROBOT & RFCOM
ROBOTCOM & FA.COM

THONGNHAT
Hương tới tương lai

SJ TECH VIETNAM CO., LTD

BAC GIANG
MECHANICAL

216
Niềm tin thịnh vượng

MITSUBISHI ELECTRIC
Changes for the Better
MITSUBISHI ELEVATOR VIETNAM

ĐẠI LÂM
Vì cuộc sống chất lượng hơn

CÔNG TY CP CƠ KHÍ VÀ TỰ ĐỘNG HÓA ALPHA VINA



Tên tiếng Việt : CÔNG TY CP CƠ KHÍ VÀ TỰ ĐỘNG HÓA ALPHA VINA
회사명 : ALPHA VINA 기계 및 자동화 합자회사
Địa chỉ : Lô B3, B4 đường Lê An, P. Trần Nguyên Hãn, Tp Bắc Giang, Tỉnh Bắc Giang
주소 : 박장성 박장시 튼용연구소 레안 거리 B4 부지 B3
Đ/C nhà máy : Lô 14+15 Cụm CN Thọ Xương, Phường Thọ Xương, Tp Bắc Giang, Tỉnh Bắc Giang
공장 주소 : 박장성 박장시 토수영구 토수용 산업단지 14+15번지
Hotline : +84 988 168 122 - +84 913 257 470
Số tài khoản : 4315901330 - tại Ngân hàng BIDV - CN Bắc Giang
: 66901330 - Tại ngân hàng Techcombank - CN Bắc Giang
Email : Vietngahut@alphavni.com - Alphavina.info@gmail.com
Website : www.alphavni.com